

MANUEL D'UTILISATION POUR TRANCHEUR MODÈLE: MA 300-350 SEMI-AUTOMATIQUE

"TRADUCTION MANUEL ORIGINAL"

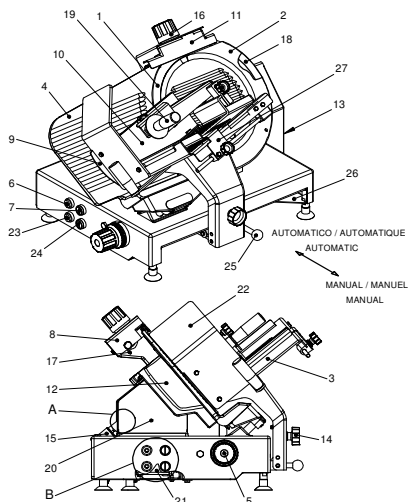

A. Dispositif sécurité couvre couteau

1. Couteau
2. Couvre couteau
3. Plateau porte viande
4. Plaque appui viande
5. Poignée de réglage d'épaisseur
6. Interrupteur arrêt
7. Interrupteur marche
8. Bouchon affûteur
9. Tranche garde main
10. Pousse talon
11. Affûteur
12. Déflecteur
13. Plaque signalétique

B. Plaque 24v. basse tension

14. Démontage plateau porte viande
15. Vis de serrage de couvre couteau
16. Bouton manœuvre d'affûteur
17. Plaque d'affilage
18. Cerceau protection couteau
19. Poignée de pousse talon
20. Boîte d'entraînement du couteau
21. Bouchon système électrique
22. Règle chariot
23. Interrupteur arrêt automatisme
24. Interrupteur marche automatisme
25. Axe automatisme
26. Couvercle inférieur

Il est indispensable de lire ce manuel, et compris toutes les instructions concernant la sécurité avant d'utiliser le trancheur.

1.-DESCRIPTION DE LA MACHINE

La machine est un trancheur de gravité. Elle s'utilise principalement pour couper du jambon. Son principal élément est le couteau rond (1) qui tourne sur son propre axe. L'énergie pour cette rotation est fournie par un moteur qui envoie sa puissance au couteau moyennant une transmission sans-fin/couronne.

2.-INSTRUCTIONS DE SÉCURITÉ

La machine est équipée de quelques dispositifs de sécurité pour la prévention d'accidents: « NOTE: C'est très important vérifier que tous les dispositifs de sécurité (dispositifs électriques et mécaniques détaillés à continuation) marchent correctement avant commencer une nouvelle journée de travail. »

2.1.-DISPOSITIFS ÉLECTRIQUES:

1. Les boutons poussoirs (6-7-23-24) ainsi que les dispositifs de sécurité (A-B) travaillent à basse tension.
2. Quand on restaure le courant électrique, après une interruption du suministro, la machine ne se met pas en marche automatiquement. Il est nécessaire d'appuyer sur le pulsateur (7) afin de la remettre en marche.
3. Les câbles de masse de la machine en couleur verte et jaune, ont la même section que ceux qui ont la plus grande section de câble de la machine.
4. Les composants électriques situés à l'intérieur de la machine sont protégés par rapport à l'IP33. Les composants électriques à l'extérieur sont protégés par rapport à l'IP65.
5. Si le couvre couteau (2) s'enlève, la machine ne peut pas se remettre en marche.

2.2.-DISPOSITIFS MÉCANIQUES:

1. Le tranchant du couteau est protégé par un cercle protecteur fixe (18) autour de la partie non prévue pour la coupe du produit, qui le couvre au moins 2 mm., aussi devant que derrière.
2. Protecteur (9) avec un pli (protecteur du pouce) qui couvre le tranchant du couteau au moins 10 mm., quand le plateau porte-viande est dans sa position plus avancée à la fin de l'opération de coupe.
3. Le protecteur des doigts en inoxydable évite que la main arrive directement au tranchant du couteau.
4. Il est seulement possible de basculer le plateau porte-viande si le régleur de tranche est en position "0" et le chariot est dans sa position plus en arrière.

2.3.-SYMBOLES



Il est obligatoire de lire tout le manuel d'instructions avant de réaliser n'importe quelle opération.



Machine d'accord à la Directive Européenne 89/392/CE, 91/368/CE, 93/44/CE, 93/68/CE, 98/37/CE, 2006/42/CE (les modèles vendus dans la Communauté Européenne).



Ne pas utiliser d'eau à pression pour nettoyer la machine.

3.-INSTALLATION

3.1.- INSTALLATION DANS LE LIEU DE TRAVAIL

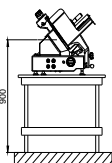

Le trancheur doit s'installer sur un support stable et plat respectant la hauteur d'installation indiquée dans le schéma ci-inclus. Assurez-vous que le support pourra soutenir le poids de la machine. Voir chap. 10 afin de connaître l'espace requis pour son installation.

ATTENTION: Le trancheur est lourd. Il faut deux personnes pour le déplacer.

3.2.-CONNEXION AU RESEAU ÉLECTRIQUE ATTENTION!

1. **S'assurer que la machine, -2- tension électrique du réseau soit la même que celle de la machine, marquée sur la plaque signalétique (13).**
2. La prise électrique doit se trouver à une hauteur comprise entre 0,6 et 1,9 m., et dans un lieu visible par l'utilisateur, de façon que celui-ci puisse vérifier que la machine est débranchée lorsqu'il réalise des opérations entraînant des risques.
3. La prise électrique doit impérativement être à contact à mise à la terre.
4. Ne pas mettre en fonctionnement la machine si le câble électrique ou la prise sont endommagés.
5. Le fusible de la prise doit être, au minimum, de 3 ampères et 16 ampères maximum.
6. La machine doit être connectée à un différentiel.
7. Dans le modèle 3Ph., s'il faut changer le voltage de 400v. à 230v. ou vice versa, voir chapitre 13.
8. Dans le modèle 3Ph., il faut vérifier que le sens du tour de couteau soit le correct, c'est à dire dans le sens contraire aux aiguilles d'horloge, comme c'est indiqué suivant les flèches dans l'affûteur (11). Si non, il faut échanger les deux phases de la prise pour avoir le changement de sens.

4.-UTILISATION ATTENTION!

1. Pour placer ou enlever le produit du chariot (3), la machine doit être toujours éteinte et la poignée de réglage d'épaisseur de tranche (5) en position zéro.
2. Jamais introduire les mains dans la zone de découpage. Pour soutenir le produit utiliser le pousse talon (10) en le saisissant par sa poignée (19).
3. Pour éviter les accidents **jamais** toucher le couteau (1), bien si elle tourne ou pas.
4. Laisser toujours la poignée de réglage d'épaisseur de tranche en position zéro, après l'utilisation.
5. Maintenir les mains, vêtements et cheveux éloignés des parties mobiles de la machine.
6. Éteindre toujours la machine quand on ne l'utilise pas.
7. Conditions d'utilisation: Température: 5-40°C / Humidité: 30-95%.
Le trancheur vous permet de couper du jambon, des viandes, des saucisses, etc. Ne pas couper de produits congelés ni produits non comestibles. Avant de couper, **enlever les cerclages ou rubans adhésifs** qui entourent les produits, car ils peuvent causer des dommages au couteau.

4.1.-OPÉRATION DE COUPE MANUEL:

1. Pour positionner le produit à couper, basculer le pousse-talon (10) en position relevée, déposer le produit sur le chariot (3) de manière que la zone à couper soit appuyée contre la butée (4).
2. Régler l'épaisseur de tranche désirée en manoeuvrant le bouton gradué (5) de 0 à 25 mm.
3. Appuyer sur l'interrupteur marche (7). Le voyant s'allume et le couteau se met en rotation.
4. Tirer de l'axe de l'automatisme (25) pour s'assurer qu'il est en position de fonctionnement manuel.
5. Pousser le plateau porte-viande (3), en mouvement d'allée retour.
6. Lorsque le nombre de tranches souhaitées est atteint, appuyer sur l'interrupteur arrêt rouge (6). Le couteau s'arrête. Pour votre sécurité, ramener le bouton régleur de tranche (5) en position "0".

4.2-OPÉRATION DE COUPE AUTOMATIQUE:

1. Pousser l'axe (25) pour le situer en position d'automatisme.
2. Appuyer sur l'interrupteur marche (24). Le voyant s'allume et le chariot se met en mouvement.
3. Lorsque le nombre de tranches souhaitées est atteint, appuyer sur l'interrupteur arrêt rouge (23) afin qu'uniquement l'automatisme s'arrête, ou sur l'interrupteur arrêt rouge (6) afin que même l'automatisme que le couteau s'arrêtent. Pour votre sécurité, ramener le bouton régleur de tranche (5) en position "0".

5.-AFFÛTAGE

ATTENTION: JAMAIS OUVRIR -3- L’AFFÛTEUR SANS AVOIR DÉCONNECTÉ ET DÉBRANCHÉ LE TRANCHEUR.

La qualité de l’affûtage du couteau vous garantira une coupe parfaite de vos produits, et épargnera des efforts supplémentaires au moteur. Avant tout affûtage, il convient de nettoyer le couteau de toute pellicule de grasse occasionnée par la coupe des produits. Au cas contraire, ces particules de grasse, s’adhèrent aux grains de la meule et celle-ci devient inopérante. Affûter le couteau en cas nécessaire. On vous conseille de l’affûter légèrement au moins une fois par jour, comme entretien du couteau, afin d’obtenir une meilleure conservation et une plus longue vie.

5.1.-POUR AFFÛTER VOTRE COUTEAU, VOUS DEVEZ:

1. Tout d’abord, ramener la poignée de tranche (5) en position “0”.
2. Tirer de l’axe de l’automatisme (25) pour s’assurer qu’il est en position de fonctionnement manuel.
3. Appuyer sur l’interrupteur marche (7) afin de mettre le couteau en rotation.
4. Appuyer avec précaution la poignée de manœuvre de l’affûteur (16) dans le sens inverse aux aiguilles d’horloge jusqu’à ce que la meule entre en contact avec le fil du couteau. Pressionner légèrement jusqu’à obtenir le niveau d’affûtage idéal.
5. Pour l’opération d’affilage, mettre en contact avec la main gauche, en tirant vers l’extérieur la plaque d’affilage (17) pendant **une seconde** uniquement.
6. Appuyer sur le bouton rouge (6) pour arrêter la rotation du couteau.
7. Nettoyer la machine (voir le chapitre 6).

ATTENTION: La lame doit être changée quand la distance entre le fil du couteau et le cerceau protège-doigt (18) soit supérieur à 6 mm. **Le remplacement du couteau doit être réalisé par du personnel qualifié.**

6.-NETTOYAGE ET ENTRETIEN

Après l’usage quotidien il faut nettoyer la machine et en plus d’avoir la machine bien lubrifiée, (voir chapitre 7). **ATTENTION: Avant tout, mettre le régleur de tranche (5) en position “0”.**

Toutes les surfaces sur lesquelles des déchets de jambon peuvent s’accumuler sont facilement accessibles après le démontage facile de quelques éléments. Utiliser un chiffon humide et un produit détergent désinfectant pour surfaces alimentaires. Il ne faut pas utiliser ni produits chimiques, dissolvants ni abrasifs. Éclaircir et sécher.

6.1.-DÉMONTAGE DU COUVRE-COUTEAU (2):

1. Dévisser à la main la vis de serrage (15) située à la boîte d’entraînement du couteau (20).
2. Enlever le couvre-couteau soigneusement (2), en utilisant les deux mains.
3. Pour le remontage, procéder inversement.

6.2.-BASCULEMENT DU PLATEAU PORTE-VIANDE (3):

1. Enlever le produit du plateau porte-viande (3).
2. Ramener la poignée régleur de tranche (5) en position “0”.
3. Tirer de l’axe de l’automatisme (25) pour s’assurer qu’il est en position de fonctionnement manuel.
4. Ramener le chariot (3) vers vous jusqu’à la fin du parcours.
5. Dévisser le bouton de blocage (14) et basculer le chariot (3) vers l’extérieur pour nettoyer.
6. Pour le remontage du chariot (3), procéder inversement.

6.3.-DÉMONTAGE DU DEFLECTEUR DE TRANCHE (12):

1. Tirer du déflecteur (12) vers le haut avec les mains, le faisant virer légèrement sur son propre axe.

2. Pour le remontage, procéder inversement.

6.4.-NETTOYAGE DU COUTEAU (1):

1. **IMPORTANT AVERTISSEMENT:** Cette
Jamais toucher le tranchant du -4-
tranche (5) est en position "0". Utiliser

opération est dangereuse. Faites attention.
couteau. Vérifier que la poignée réglage de
des gants de protection.

2. Nettoyer le couteau avec un chiffon humide, du centre vers l'extérieur du couteau.

6.5.-FRÉQUENCE DE NETTOYAGE:

Pour garantir une hygiène maximale, nous vous conseillons de nettoyer tous les jours les parties ou pièces directement en contact avec les produits alimentaires. Nettoyage complet de la machine: une fois par semaine. Après remontage de l'appareil, recouvrez-le d'un linge propre.

7.-LUBRIFICATION

ATTENTION: Déconnecter le trancheur avant d'effectuer cette opération.

Avant de lubrifier le trancheur, nettoyer et sécher toutes les parties concernées. Utiliser un huile ISO VG 15, huile minérale blanche (p.e. ENERGIOL WM2-BP). Ne pas utiliser d'huile végétale!.

Il est nécessaire de lubrifier environ chaque semaine les éléments suivants: Axe de guidage du pousse-talon et, sous le trancheur, l'axe de guidage du plateau porte-viande.

Périodiquement, il est nécessaire de lubrifier les éléments suivants par dessous de la machine: la came ou spirale de réglage de l'épaisseur de tranche, le bouton réglage de tranche du couteau et l'axe d'entraînement du couteau.

8.-POSSIBLES IRREGULARITÉS

8.1.-Problème: Le trancheur ne se met pas en marche.

1. Vérifier s'il y a de courant à la base de la prise.
2. Vérifier que le voltage de la prise soit le même que celui de la machine marqué sur la plaque signalétique (13).
3. Si les points précédents sont corrects, appeler le distributeur autorisé.

8.2.-Problème: Démarrage lent ou sur chauffage du moteur.

1. Vérifier que le voltage de la prise soit le même que celui de la machine marqué sur la plaque signalétique (13).
2. S'il est correct, appeler le distributeur autorisé.

8.3.-Problème: On n'atteint pas une bonne et uniforme coupe.

1. Vérifier que le couteau est bien affûté. S'il n'est pas affûté, affûter le couteau en suivant le chapitre 5 de ce manuel d'utilisation.
2. La butée (4) n'est pas correctement alignée avec le couteau (1). Dans ce cas-là, appeler le distributeur autorisé.

8.4.-Problème: Le couteau ne coupe correctement.

1. Vérifier que la pierre d'affûtage ne soit sale ou complètement usée, dans ce cas il faut remplacer la pierre d'affûtage.
2. Le couteau peut être complètement usé, dans ce cas il faut appeler le distributeur autorisé.

9.-NIVEAU SONNORE:

La machine maintient un niveau acoustique par dessous des 70 décibels (A).

10.-DIMENSIONS GÉNÉRALES DU TRANCHEUR

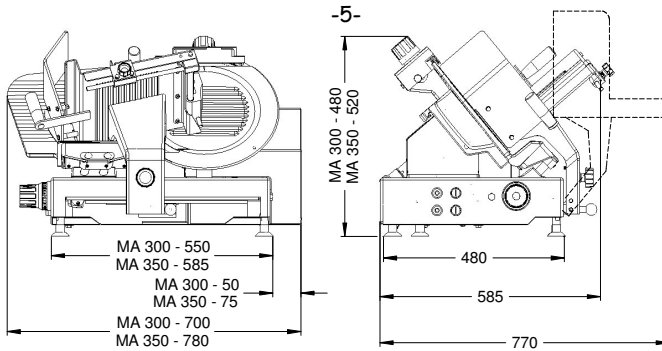

11.-RESPONSABILITÉS

Aucune responsabilité ne sera acceptée, en cas de dommages pour une utilisation non conforme, manœuvres défectueuses, modifications de la structure de la machine, suppression d'accessoires protecteurs, utilisation de pièces de rechange autres que celles du fabricant. Le vendeur ne sera pas responsable des défauts occasionnés par l'usage naturel de la machine.

12.-CARACTERISTIQUES TECHNIQUES

Moteur couteau: 1 Ph 0,3 Kw. 230 v. 50 Hz.
3 Ph 0,3 Kw. 230-400 v. 50 Hz

Moteur automatisme: 1 Ph 30 W. 230 v. 50 Hz.
3 Ph 30 W. 230-400 v. 50 Hz.

ATTENTION: Vérifiez que l'installation électrique est compatible avec les caractéristiques électriques de l'appareil, qui figurent sur la plaque signalétique (13), parce que le voltage signalé en haut, peut être différent selon les différents pays.

Sécurité:

1. Plaque 24v. basse tension, Cerceau protège couteau fixe, Bouton poussoir marche-arrêt, Sécurité dite par manque de tension et dans le protégé-lame.
2. Dispositif de sécurité pour le basculement du plateau porte-viande et protection inox.

Finition.....: Acier inoxydable poli et aluminium anodisé.

Entraînement.....: Entraînement par sans-fin/couronne.

MOD.	300	350
Diamètre de lame	300	350
Capacité de coupe ronde, mm	195	250
Capacité de coupe rectangulaire, mm	265x160	305x205
Épaisseur de coupe, mm	0-25	0-25

BRAHER S.A.

13.- ANNEXE POUR LE SERVICE TECHNIQUE: CHANGEMENT DU VOLTAGE EN TRIPHASÉ

Pour changer de 400v à 230v. ou de -6- 230v. à 400v., on doit effectuer deux opérations:

1. Enlever la fermeture inférieure et connecter les câbles de sortie à 230 ou 400 selon le voltage désiré. Voir détail dans le schéma électrique (page 8).
2. Enlever le couvercle système électrique (21) et changer dans les deux plaques électroniques le connecteur de 400v. à 230v. ou au contraire selon le voltage désiré. Voir détail dans le schéma électrique (page 8).

TRÈS IMPORTANT: Le moteur et les plaques aussi, ils doivent être tous les deux branchés au même voltage.

Après le changement, le nouveau voltage doit apparaître marqué au lieu de l'ancien dans la plaque signalétique (13) de la machine.

TRANCHEUR AUTOMATIQUE MA: ESQUEME ELECTRIQUE II

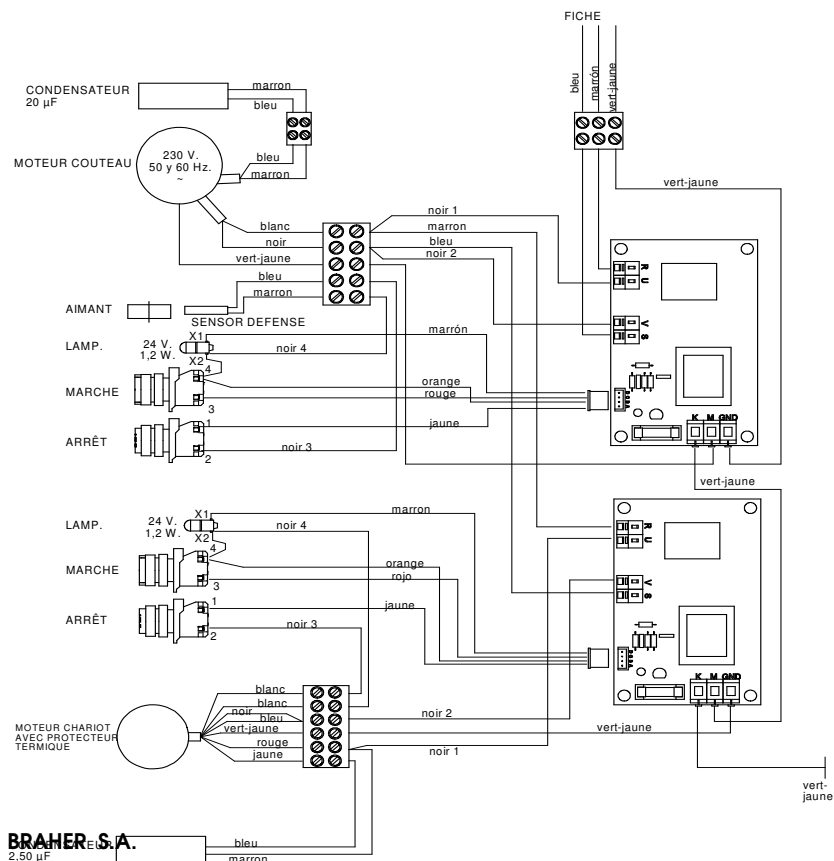

TRANCHEUR AUTOMATIQUE MA: ESQUEME ELECTRIQUE III

